

Technische Informationen

Montagearten Befestigungsränder, Schalttafel Ausschnitte

WIKA Datenblatt IN 00.04

Befestigungsränder

Gehäuse rund, ohne elektrische Zusatzeinrichtungen

Befestigungsrand vorn für Tafel einbau

NG	Empfohlener Tafelausschnitt 1)
40	Ø 44 ±0,3 mm
50	Ø 54 ±0,3 mm
63	Ø 67 ±0,3 mm
80	Ø 84 ±0,3 mm
100	Ø 104 ±0,5 mm
160	Ø 164 ±0,5 mm
250	Ø 254 ±0,5 mm

1) Bei Anschluss rückseitig

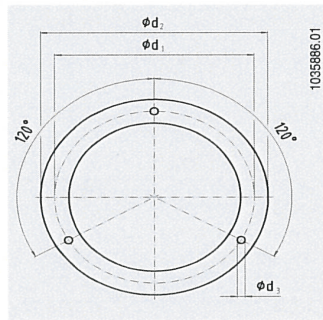

1035886.01

Dreieckfrontring für Tafel einbau

NG	Empfohlener Tafelausschnitt 1)
40	Ø 41,5 +0,5 mm
50	Ø 51 ±0,5 mm
63	Ø 64,5 +0,5 mm
80	Ø 82 ±1 mm
100	Ø 102 +1 mm
160	Ø 162,6 +1 mm

1) Bei Anschluss rückseitig

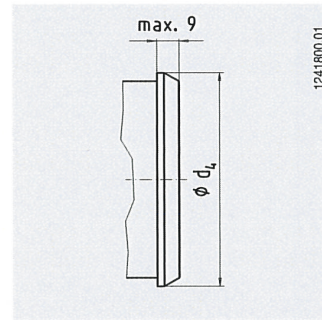

1241800.01

Befestigungsrand hinten für Wandaufbau 2)

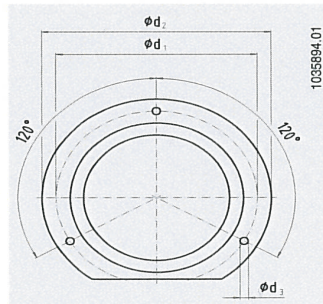

1035894.01

2) Bei verschiedenen Typen ersetzt durch drei Befestigungsglaschen

Nenngröße	Maße in mm			
	d ₁	d ₂	d ₃	d ₄ max.
40	51	61	3,6	44
50	60	71	3,6	55,5
63	75	85	3,6	69
80	95	110	4,8	88
100	117	132	4,8	108
160	178	196	5,8	168
250	270	285	5,8	-

Schalttafel Ausschnitte nach DIN 43700

Gehäuse quadratisch und rechteckig

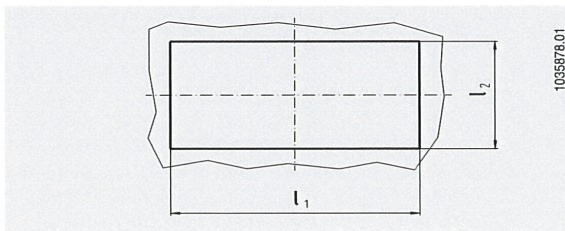

1035878.01

Nenngröße	Maße in mm			
	l ₁	zul. Abweichung	l ₂	zul. Abweichung
48 x 24	45	+0,6	22,2	+0,3
72 x 36	68	+0,7	33	+0,6
72 x 72	68	+0,7	68	+0,7
96 x 96	92	+0,8	92	+0,8
144 x 72	138	+1,0	68	+0,7
144 x 144	138	+1,0	138	+1,0

Befestigungsrand vorn

Gehäuse rund, mit elektrischen Zusatzeinrichtungen

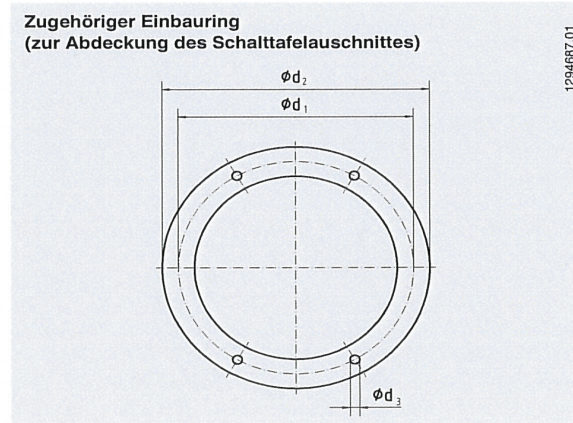
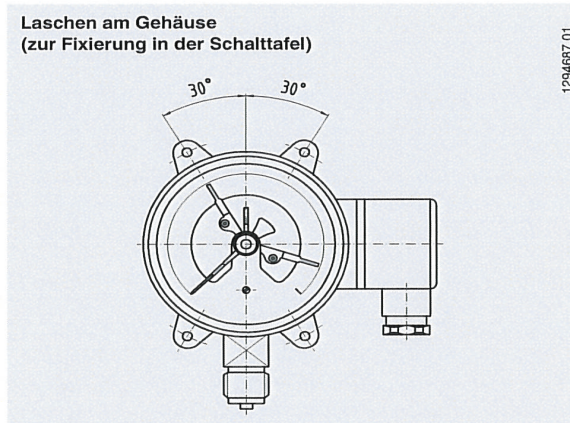

Nenngröße	Maße in mm			
	d ₁	d ₂	d ₃	Tafelausschnitt-Ø
100	116	132	4,8	105
160	178	196	5,8 ¹⁾	165

1) In GehäuseLaschen Innengewinde M5

Einbauprinzip mit Befestigungsrand vorn

mit elektrischen Zusatzeinrichtungen

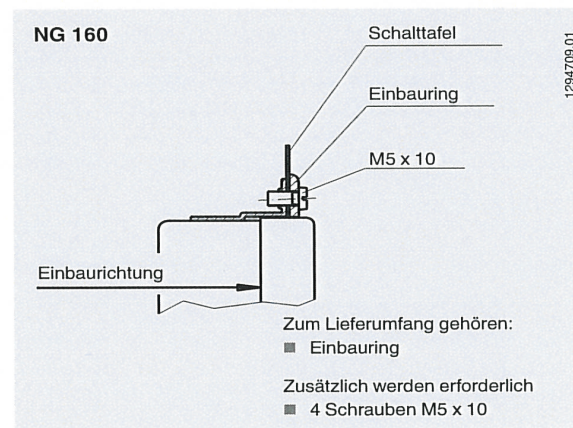
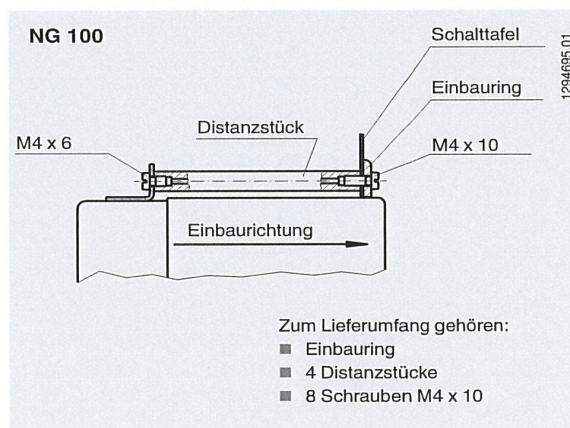

Hinweis: Neben dieser Übersicht stehen auf Anforderung typenbezogene Einbauzeichnungen zur Verfügung.

© 2008 WIKA Alexander Wiegand SE & Co. KG, alle Rechte vorbehalten.
 Die in diesem Dokument beschriebenen Geräte entsprechen in ihren technischen Daten dem derzeitigen Stand der Technik.
 Änderungen und den Austausch von Werkstoffen behalten wir uns vor.



WIKAL
 WIKAL Alexander Wiegand SE & Co. KG
 Alexander-Wiegand-Straße 30
 63911 Klingenberg/Germany
 Tel. (+49) 9372/132-0
 Fax (+49) 9372/132-406
 E-mail info@wika.de
 www.wika.de